

Corte da Avenida Padrão s/esc.

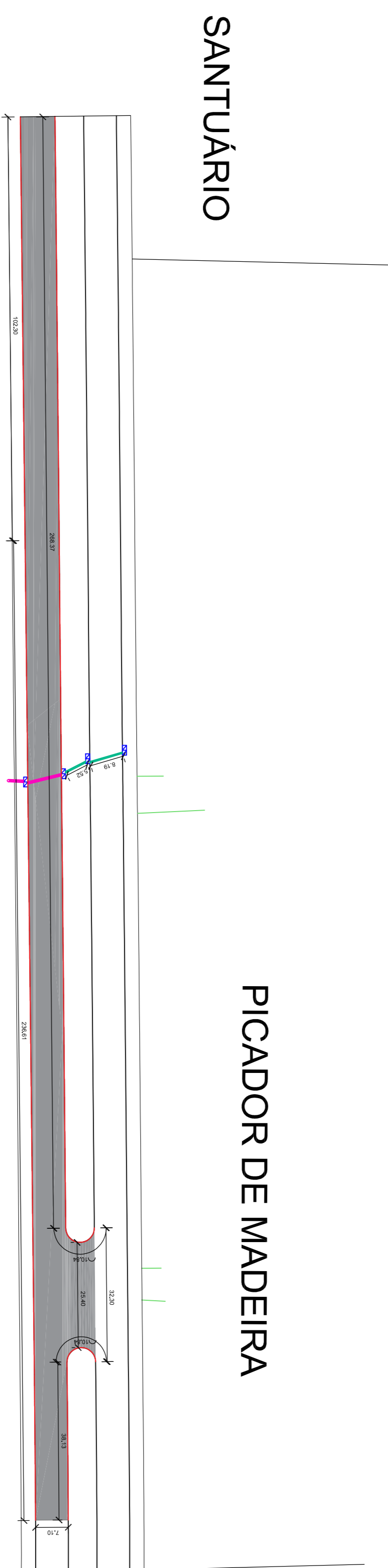

**LEGENDA**

- Revestimento em Concreto Betuminoso Usinado à Quente (CBUQ) - espessura 3,0cm
  - Imprimação ligante RR-2C
  - Revestimento em Binder - espessura = 3,5cm
  - Imprimação impermeabilizante + Imprimação ligante RR-2C
  - Base em Brita Graduada Simples Tralada com Cimento - espessura = 14cm Regularizado e compactado
  - Sub-base em Macadame Seco - espessura = 50cm Regularizado e compactado
  - Subleito regularizado e compactado
- 
- Guias e sarjetas à executar – 1,488,000m ( trechos curvos e retos)
  - Área à Ser Pavimentada = 5,859,40m²
  - ▤ Caixa de Coptlogço (Boca de lobo duplo) à executar – 16 Unidades
  - Tubulação Ø 60cm ( À Ser Executada Pela Prefeitura Municipal)
  - Tubulação Ø 40cm ( À Ser Executada Pela Prefeitura Municipal)

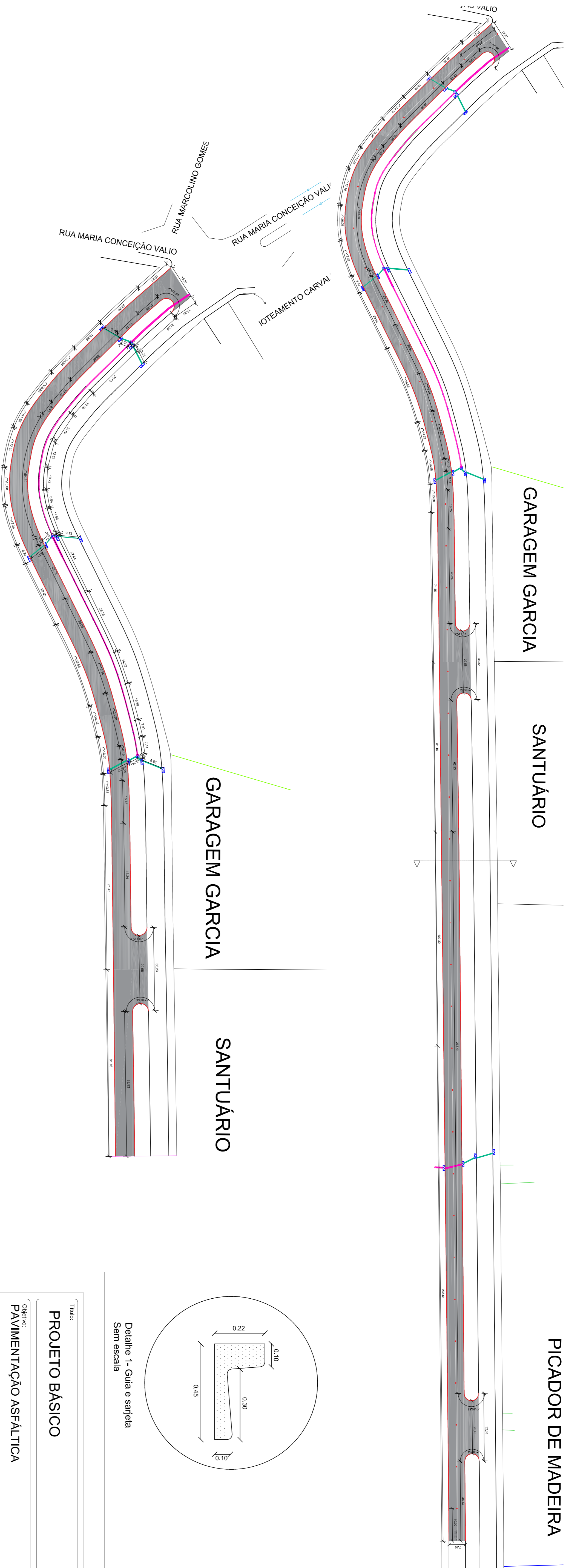
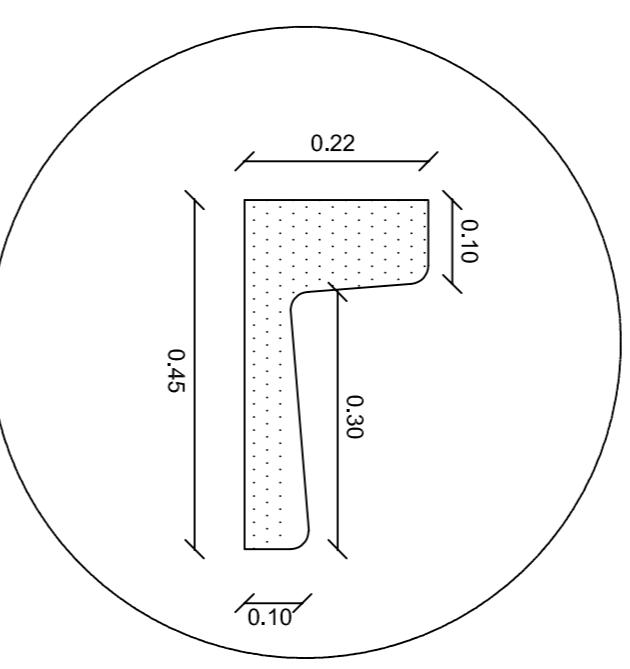
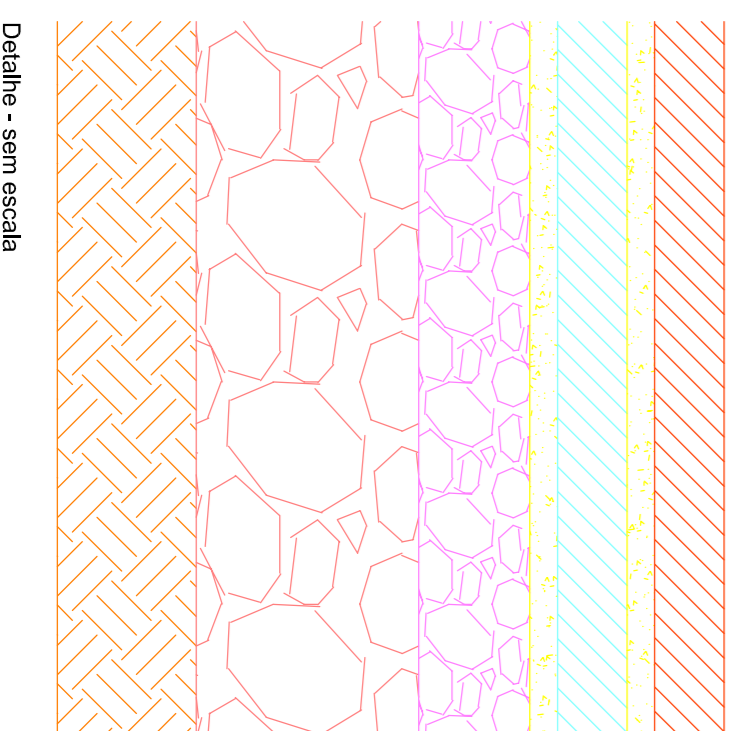

Detalhe 1- Guia e sarjeta Sem escala

**PROJETO BÁSICO**

Objetivo:  
**PAVIMENTAÇÃO ASFÁLTICA**

Município:  
**PILAR DO SUL - SP**

Proprietário:  
**PREFEITURA MUNICIPAL DE PILAR DO SUL**

Local:  
**AVENIDA JOSÉ RUGINE - BAIRRO GUAÇUZAL**

Escala:  
**INDICADA**

Data:  
**07/07/2022**

Situação:

--	--	--	--

Quadro de Áreas:  
 Extensão à ser pavimentada = 750,00m  
 Área à ser pavimentada = 5,859,40m²

--	--	--	--

UN

EDUARDO OLIVEIRA SANTOS JUNIOR  
 SECRETÁRIO DE OBRAS E SERVIÇOS URBANOS